

Massage  
EXPRESS

Poltrona de Massagem

**iDream**

Instruções de Operação



---

Muito obrigado por adquirir a Poltrona Massageadora.  
Antes de usar a sua poltrona massageadora, leia este manual de instruções e consulte-o sempre que necessário.

## **Índice**

Recursos de Luxo.....	2
Precauções de Segurança .....	3-4
Componentes da Poltrona .....	5-6
Instalação e Deslocamento da Poltrona.....	7-11
Instruções de Aterramento.....	12
Especificações da Poltrona.....	13
Diagrama do Controle.....	14
Guia de Operação.....	15-21
Resolução de Problemas .....	22
Advertências.....	23

---

## 01 Recursos de Luxo

O funcionamento da poltrona massageadora é controlado por um microcomputador que realiza diversos métodos e combinações inteligentes de massagens, como Kneading, Tapping, Clapping, Shiatsu, Rolamento, Vibração e Massagem com Ar. Todos esses métodos massageiam pontos precisos de acupressão.

A poltrona é equipada com cinco programas automáticos para o corpo inteiro e três programas automáticos localizados, para atender plenamente a necessidades variadas.

Diversos tipos de funções de massagem podem ser associados para a criação de programas de massagem personalizados, além dos pontos exatos a serem massageados.

A combinação da pressão do ar para o assento, ombros, pescoço, braços, pernas e panturrilhas, assim como as funções vibração, podem ser definidas automaticamente para uma massagem mais eficiente.

- A massagem ondulada, especialmente estruturada para a coluna, observa a curvatura da anatomia humana, proporcionando uma massagem mais eficiente.
- Os rolos de massagem possuem uma engrenagem de travamento que proporciona massagem profunda nos pontos de acupressão da coluna.
- Projetado com ajuste automático duplo, o encosto da poltrona pode ser ajustado de 115° a 160°, e o apoio dos pés de 0° a 90°, para se adaptar ao seu corpo.
- Termoterapia para a lombar.
- O temporizador pode ser ajustado de acordo com a duração do programa de massagem que você deseja.
- Visor de cristal líquido que brilha no escuro para facilitar a operação do usuário mesmo no escuro.
- Projetado com sistema de controle de energia e detector de pressão, além do sensor automático de temperatura e mecanismo de desligamento automático para maior segurança.
- O funcionamento é controlado por um microprocessador inteligente, o que garante excelente desempenho e qualidade constante.

## Precauções de Segurança

Ao utilizar a poltrona massageadora, deve-se sempre observar as precauções básicas para diminuir o risco de choque elétrico, queimadura, incêndio ou lesões. Antes de usar a poltrona massageadora, leia abaixo essas precauções.

- \* Certifique-se de que o conector de energia está encaixado de forma segura na tomada apropriada, para reduzir os riscos de curto-circuito e incêndio.
- \* Sempre desligue a poltrona massageadora da tomada assim que acabar de usar e antes de limpar.
- \* NÃO use a poltrona massageadora em áreas de umidade acentuada, como sauna ou banho turco.
- \* NÃO use a poltrona massageadora em áreas externas e evite locais com exposição direta de luz solar.
- \* Em caso de falta de energia, mantenha o botão liga-desliga na posição OFF e desconecte a poltrona massageadora da tomada para evitar danos à poltrona quando a eletricidade voltar.
- \* Nunca ligue ou desligue o cabo de força com as mãos molhadas.
- \* É necessária a supervisão atenta e constante quando a poltrona massageadora for utilizada por crianças ou pessoas portadoras de deficiências ou estiver próxima a elas.
- \* Apenas uma pessoa deve usar a poltrona massageadora de cada vez.
- \* A poltrona massageadora se destina ao uso descrito no Manual de Instruções. Não use outros acessórios além daqueles recomendados pelo fabricante.
- \* NÃO tente ficar em pé ou se sentar no encosto, no apoio dos braços ou no apoio dos pés, para evitar acidentes, lesões ou danos à poltrona.
- \* Evite adormecer enquanto utiliza a poltrona massageadora.
- \* Mantenha a poltrona massageadora sempre limpa e nunca insira objetos em suas aberturas.
- \* NÃO mova a poltrona massageadora de modo a puxar o cabo de força.
- \* Certifique-se de que não há crianças, animais ou outros obstáculos atrás ou embaixo da poltrona massageadora.
- \* Se encontrar rasgos no tecido da poltrona massageadora, entre em contato com o atendimento ao cliente.

- 
- \* Esta poltrona massageadora é destinada a uso doméstico e não deve ser utilizada em ambientes não residenciais.
  - \* Consulte o seu médico se tiver dúvidas quanto à utilização desta poltrona massageadora.
  - \* Consulte um médico antes de usar a poltrona massageadora se estiver grávida, se estiver fazendo algum tratamento médico, ou se usar algum aparelho médico eletrônico como marca-passo, ou se apresentar os seguintes quadros: tumor maligno, doença cardíaca, dores nas costas, coluna anormal ou curvada, osteoporose ou doença aguda.
  - \* Se sentir dor ao usar a poltrona massageadora, pare de usá-la imediatamente e consulte o seu médico.
  - \* Nunca utilize uma função de massagem em partes inchadas ou inflamadas do corpo.
  - \* NÃO use a poltrona massageadora por mais de 30 minutos consecutivos.
  - \* NÃO use a poltrona massageadora em locais onde produtos aerossol (spray) estejam sendo utilizados ou oxigênio esteja sendo administrado.
  - \* Esta poltrona massageadora não é um produto profissional. Destina-se a apenas a proporcionar massagens relaxantes e não substituir tratamentos médicos apropriados.
  - \* Nunca ligue o aparelho com as saídas de ar tampadas. Mantenha as saídas de ar livres de fiapos, cabelos e afins.

### 03 Componentes da Poltrona

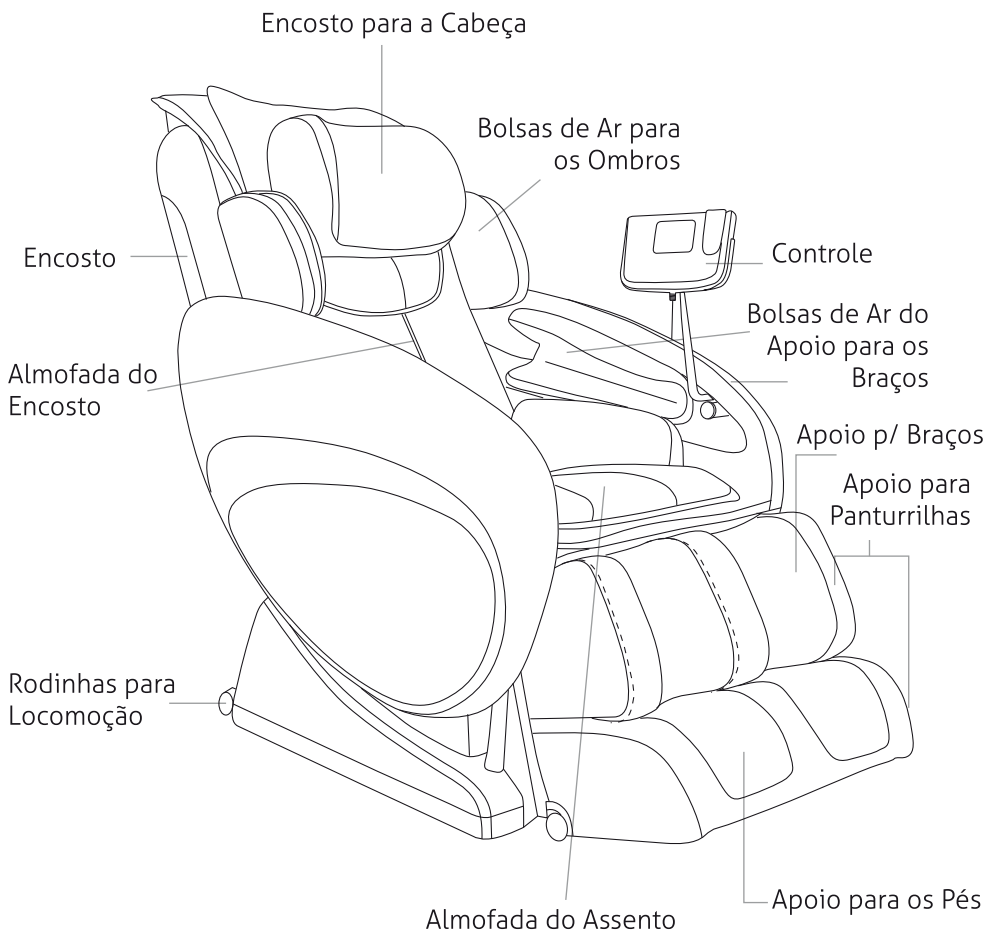

---

## Posição de Massagem



## Instalação da Poltrona



1. Ao posicionar a poltrona, deixe um espaço de 80 cm atrás do encosto para permitir que ele seja reclinado.
2. Desligue a poltrona da tomada ao instalar suas peças.

**Etapa 1:** Retire das duas caixas de papelão o seguinte:

- 1) A poltrona
- 2) As laterais

**Etapa 2:** Instale as laterais.

- 1) Encaixe as laterais na poltrona em 90 graus.
- 2) Aperte os parafusos (4 unidades, tamanho: M6\*55), fixando as laterais.

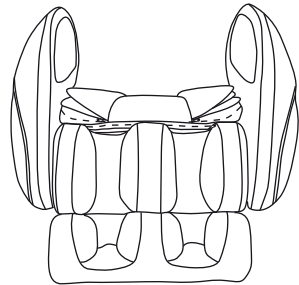
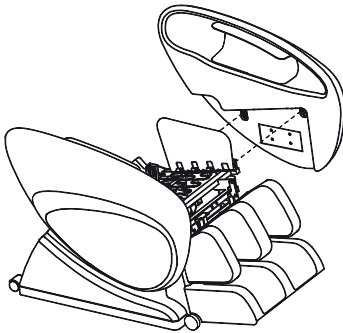

**Etapa 3:** Pegue o encosto e encaixe nos suportes do assento, fixando os pinos de cabeça chata nas laterais do assento.

**Nota:** Desembrulhe o apoio para os braços com cuidado para evitar arranhões durante a instalação.

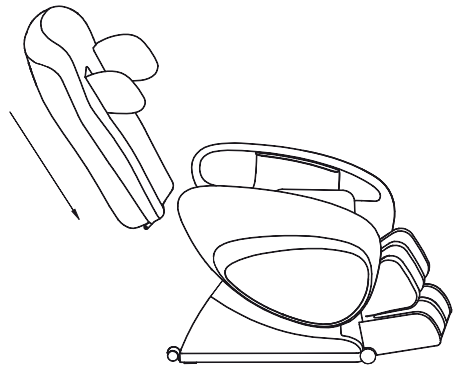



---

**Etapa 4:** Fixe a haste de conexão e a forquilha de apoio em “u” do acionador de reclino com o rebite de cabeça chata e fixe com um contrapino, conforme indicam a FIG 1 e a FIG 2.

- A. Haste de conexão (no encosto)
- B. Forquilha de apoio em “u” do acionador de reclino (no assento)
- C. Rebite de cabeça chata
- D. Contrapino

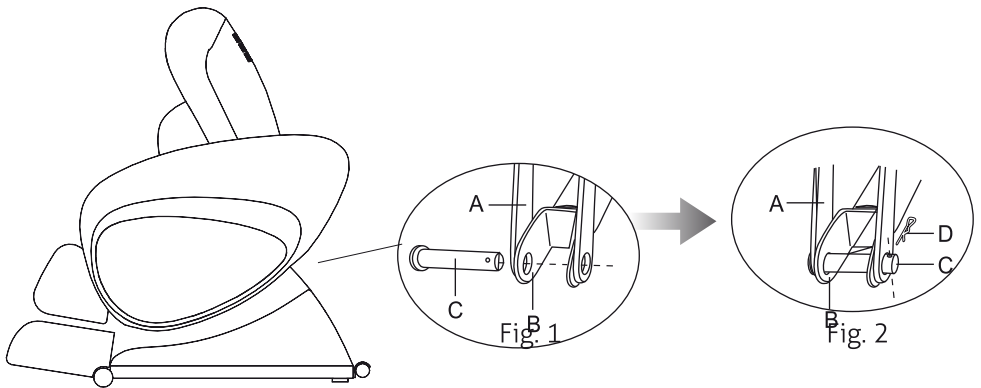

**Etapa 5:** Conecte os plugues em seus devidos lugares no assento, de acordo com as indicações.

Nota: Insira preto no preto e cinza no cinza, pois do contrário a poltrona poderá sofrer danos.

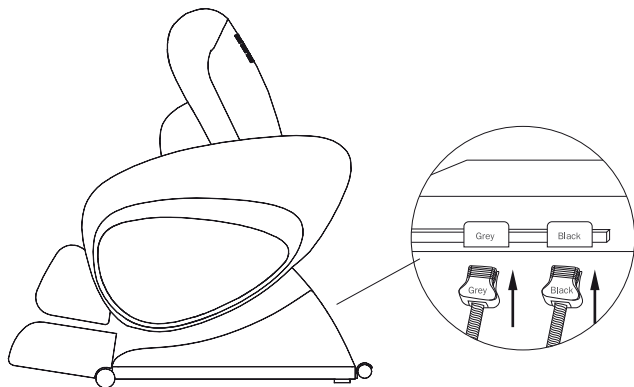

---

**Etapa 6:** Desdobre o encosto até ouvir o clique da posição correta.

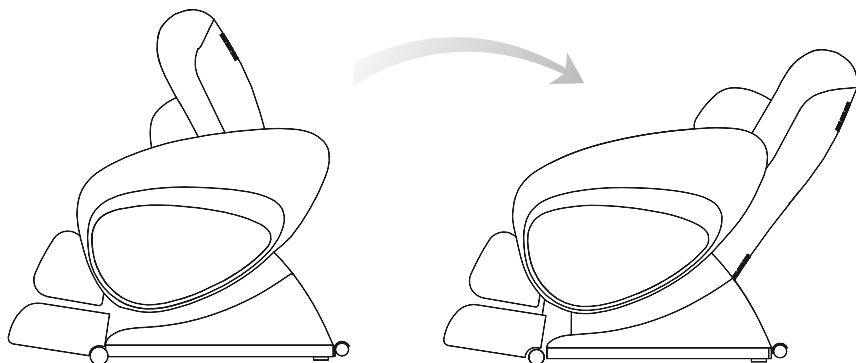

**Etapa 7:** Fixe a almofada do encosto e a almofada do encosto da cabeça.

A) Fixe a almofada do encosto com o zíper.

B) Fixe a almofada do encosto da cabeça usando os fixadores de velcro.



**Etapa 8:** Conecte os fios.

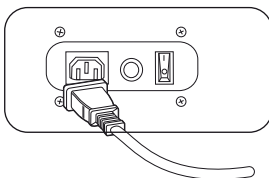

---

**Etapa 9:** Fixe o controle remoto ao suporte, apertando os parafusos.

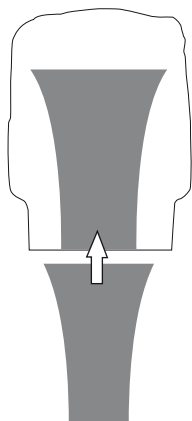
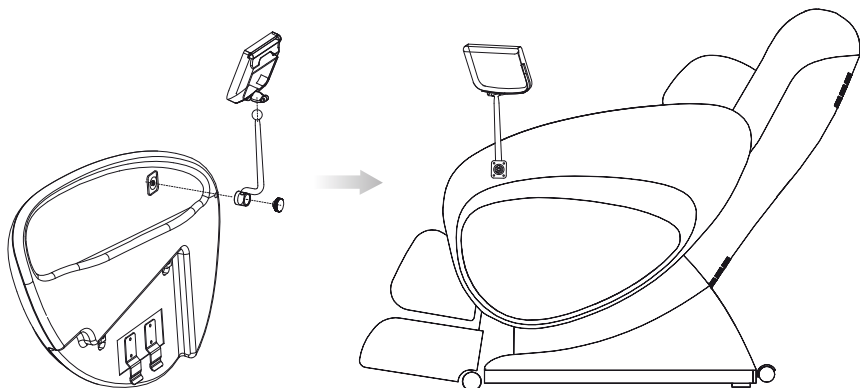

A almofada de controle de intensidade da massagem nas costas foi inserida no revestimento do encosto. Se você desejar uma massagem forte, retire a almofada de controle de intensidade da massagem nas costas do revestimento; isso deixa a massagem mais forte. Se desejar uma massagem mais suave, insira a almofada de controle de intensidade da massagem nas costas no revestimento; isso diminui a intensidade da massagem.

---

## Como Movimentar a Poltrona

1. Levante o Apoio das Panturrilhas.
2. Reclinar a poltrona em aproximadamente 45 graus, de modo que você possa deslocar a poltrona pela casa com facilidade, empurrando e arrastando.

Cuidado:

- 1) Antes de mover a poltrona, coloque o apoio dos pés na posição original. Caso contrário, o deslocamento poderá causar lesões.
- 2) Evite mover a poltrona massageadora com alguém sentado nela.
- 3) É recomendável colocar um capacho sob a poltrona massageadora, pois seu deslocamento pode arranhar o piso.

Step 1



Step 2

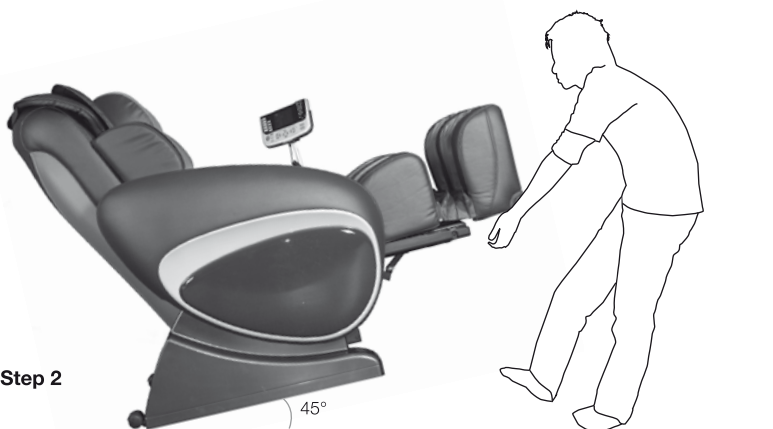

Insira completamente o conector a uma tomada apropriada.

Um condutor de aterramento inadequado do equipamento pode resultar em choque elétrico. Procure um eletricista de confiança se você não tiver certeza de que o produto está devidamente aterrado. Não troque o plugue que vem com a poltrona massageadora. Se o plugue não encaixar na sua tomada, procure um eletricista de confiança para instalar uma tomada que aceite o plugue da poltrona massageadora.

<b>Descrição</b>	<b>Especificações</b>
Modelo	iDream
Tensão Nominal	120 ~ 240 V AC
Frequência Nominal	60 HZ
Consumo de Energia	250 W
Temporizador	5/10/15/25/30 minutos
Tempo Máximo	60 minutos
Dimensões (CxLxA)	Embalagem do produto: 133 X 77 X 93,5
	Embalagem do painel lateral: 96 X 65 X 38
Peso	Peso bruto do produto: 128 kg
	Peso líquido do produto: 110 kg
Comprimento do Fio	Fio do controle: 1,3 m
	Cabo de força: 2,2 m
Condições de Uso	Temperatura ambiente: 10°-40°
	Nível de umidade: 30-85 UR
Condições de Armazenamento	Temperatura de armazenamento: 20°-60°
	Nível de umidade de armazenamento: 30-85 UR
Recursos de Segurança	Equipado com dispositivo de proteção contra superaquecimento e sobretensão
Benefícios da Utilização	Sensação de massagem manual

# Diagrama do Controle

A. Programa automático corpo inteiro  
 B. Programa automático localizado

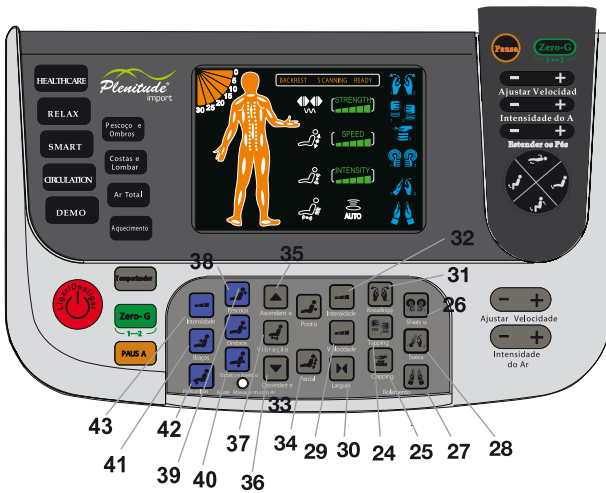
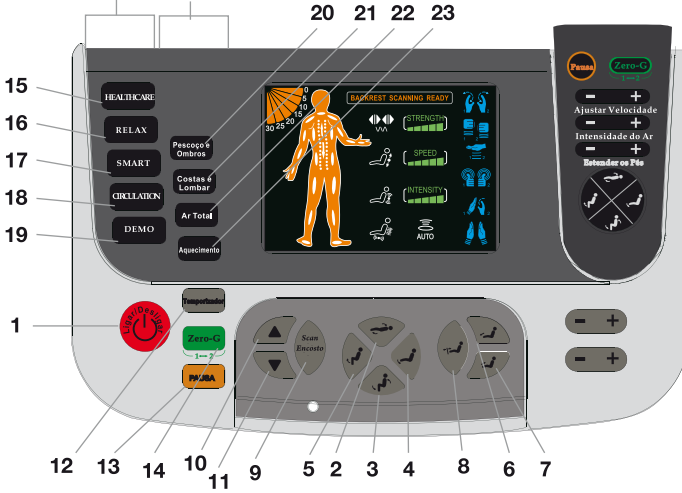

---

## 08 Guia de Operação

Conecte a poltrona à energia elétrica e gire a chave para a posição "I". A poltrona estará no modo ocioso. Durante o modo ocioso, há apenas sete funções: ON/OFF, Extensão dos Pés, Pausa, Reclinar, Sentar, Elevar as Pernas ou Reclinar as Pernas.

### **BOTÕES DE CONTROLE DA POLTRONA MASSAGEADORA**

#### **1. ON/OFF**

Botão de Controle de Liga/Desliga

Ao pressionar uma vez esse botão, as luzes do Controle Remoto começarão a piscar: a poltrona está no modo ocioso. Pressione qualquer botão de função para iniciar as funções de massagens na poltrona. Isso também iniciará o Temporizador.

Pressione esse botão novamente para parar todas as funções de massagem. Os rolos de massagem retornarão às suas posições originais.

#### **2/3. Reclinar/Sentar**

Botão de Controle de Ajuste de Ângulo da Poltrona Massageadora

Esses dois botões de controle ajustam os ângulos de Inclinação e Sentar, respectivamente.

Pressione uma vez o botão de controle Reclinar ou Sentar para ajustar o Encosto e o Apoio dos Pés em uma posição confortável. Pressione um dos botões de controle novamente para ajustar Reclinar, Sentar, Elevar as Pernas ou Reclinar as Pernas, para confirmar a posição.

#### **4/5. Elevar as Pernas/Reclinar as Pernas**

Botão de Controle de Ajuste de Ângulo para as Panturrilhas

Esses dois botões de controle servem para ajustar o ângulo de massagem no Apoio das Pernas.

Pressione uma vez o botão de controle Elevar as Pernas ou Reclinar as Pernas e o Apoio das Pernas se ajustará sozinho em uma posição confortável. Pressione um dos botões de controle novamente para Reclinar, Sentar, Elevar as Pernas ou Reclinar as Pernas para confirmar a posição.

**Nota:** As funções de ajuste de ângulo serão ativadas ao segurar o botão por 2 segundos.

#### **6/7. Botão de Controle de Ajuste do Comprimento do Apoio das Pernas**

Esses dois botões de controle servem para ajustar o comprimento do apoio das pernas.



---

Pressione o botão uma vez para ajustar o apoio das pernas em um comprimento confortável. Pressione o botão novamente para confirmar o comprimento.

### **8. Botão de Controle de Ajuste Automático de Comprimento**

A poltrona vem com uma Função Automática pela qual o apoio dos pés pode ser ajustado de acordo com o comprimento da perna do usuário, para uma massagem mais eficiente. Sempre que esse botão é pressionado, a função automática detectará o comprimento ideal para a massagem.

### **9. Scan do Encosto**

Botão de Controle de Exame Automático

Pressione esse botão para ativar o exame automático que posicionará os rolos de massagem de acordo com a altura do usuário. Quando os rolos de massagem estiverem posicionados, um bipe alerta o usuário de que os botões de ajuste manual do encosto para cima e para baixo podem ser pressionados em até cinco segundos, para um melhor ajuste dos rolos de massagem.

Nota: O usuário deve se sentar com os ombros apoiados no encosto da poltrona, para um exame mais preciso.

### **10/11. ▲/▼**

Botões de Controle Manual do Encosto para Cima/para Baixo

Pressione esses botões para ajustar manualmente os rolos de massagem.

### **12. Temporizador**

Intervalo de Tempo do Temporizador

Uma vez ativado o processo de massagem, o temporizador da poltrona será automaticamente ajustado em 15 minutos. Depois, sempre que o botão "TEMPORIZADOR" for pressionado, o intervalo do Temporizador será alterado na sequência de "20>25>30>5>10>15" minutos.

Quando estiver faltando apenas 1 minuto no tempo ajustado, as luzes do Controle Remoto se acenderão automaticamente e em seguida soarão 5 bipes para alertar o usuário.

### **13. Botão Pausa**

Quando a poltrona estiver no modo de massagem e o usuário desejar pausá-la temporariamente, basta pressionar o botão Pausa para que todas as funções de massagem parem. O ícone "Pausa" ficará piscando no Visor de Cristal Líquido e a contagem regressiva do tempo ajustado também permanecerá pausada. A poltrona estará no modo ocioso. Só será possível usar "Pausa, Sentar, Elevar as Pernas e Reclinar as Pernas". Pressione

---

novamente o botão Pausa para interromper imediatamente a função “Pausa” e retomar a função original de massagem. A contagem regressiva continua.

#### **14. Zero-G**

Pressione este botão para ativar a função Zero-G. Pressione o botão novamente para parar a função de massagem Zero-G.

## **A. Programa Automático para o Corpo Inteiro**

Se um dos cinco Programas Automáticos for ativado antes do Exame Automático do corpo inteiro, a máquina fará automaticamente um exame da altura para a coluna. Ao mesmo tempo, o usuário pode ajustar manualmente a altura da massagem no nível que preferir.

Os Programas Automáticos disponíveis são os seguintes:

#### **15. Saúde**

#### **16. Relaxamento**

#### **17. Alívio**

#### **18. Circulação**

#### **19. Demonstração**

Pressione esse botão para uma breve demonstração dos recursos da Poltrona Massageadora.

## **B. Programa Automático Localizado**

Esse programa faz massagens em partes específicas do corpo, proporcionando um efeito mais localizado.

#### **20. Pescoço/Ombros**

Botão de Controle Liga/Desliga do Programa Automático Pescoço/Ombros.

#### **21. Costas/Lombar**

Botão de Controle Liga/Desliga do Programa Automático Costas/Lombar.

#### **22. Ar Total**

Botão de Controle Automático da Compressão do Ar

Pressione este botão uma vez para ativar a função automática de compressão do ar no assento, lombar, costas, ombros, pescoço,

---

panturrilhas e pés.

Pressione este botão novamente para parar a função automática de compressão do ar.

**Nota:** Pressione o botão de Intensidade para ajustar a intensidade enquanto a função automática de compressão do ar é ativada.

## **Ajuste do Aquecimento Lombar**

### **23. Aquecimento**

Botão de Controle Liga/Desliga da Função de Aquecimento

Pressione este botão uma vez para ativar a função de aquecimento para a lombar. Pressione este botão novamente para parar a função de aquecimento.

### **24. Tapping**

Botão de Controle Liga/Desliga da Função Tapping – 3 larguras, 5 níveis de velocidade para ajustar.

Pressione este botão uma vez para ativar a função Tapping, para uma massagem completa nas costas em velocidade média. Pressione o botão novamente para parar a função de massagem por Tapping.

### **25. Clapping**

Botão de Controle Liga/Desliga da Função Clapping – 3 larguras, 5 níveis de velocidade para ajustar.

Pressione este botão uma vez para ativar a função de Clapping para uma massagem completa nas costas em velocidade média. Pressione o botão novamente para parar a função de massagem por Clapping.

### **26. Shiatsu**

Botão de Controle Liga/Desliga da Função Shiatsu – 3 larguras, 5 níveis de velocidade para ajustar.

Pressione esse botão uma vez para ativar a função shiatsu para uma massagem completa nas costas em intensidade média. Pressione o botão novamente para parar a função de massagem shiatsu.

### **27. Rolamento**

Botão de Controle Liga/Desliga da Função Rolamento – 3 larguras.

Pressione este botão uma vez para ativar a função de Rolamento em uma massagem completa nas costas. Pressione novamente para parar a função.

---

Esta função não pode ser usada para fazer massagem “Pontual”.

### **28. Sueca**

Botão de Controle Liga/Desliga da Função Sueca – 5 níveis de velocidade para ajustar.

Pressione este botão uma vez para ativar a função Sueca em uma massagem completa. Pressione novamente para parar a função.

### **29. Velocidade**

Botão de Ajuste de Velocidade para os modos Tapping, Clapping, Sueca e Shiatsu.

Uma vez ativada uma das funções Tapping, Clapping, Sueca ou Shiatsu, sempre que o botão for pressionado, a intensidade pode ser ajustada no ciclo.

### **30. Largura**

Botão de Ajuste da Largura para os modos Tapping, Clapping, Shiatsu e Rolamento.

Uma vez ativada a função Tapping, Clapping, Shiatsu ou Rolamento, toda vez que o botão for pressionado, a largura poderá ser ajustada no ciclo.

### **31. Kneading**

Botão de Controle Liga/Desliga da Função Kneading – 5 níveis de intensidade para ajustar. Pressione uma vez “Kneading” para ativar a massagem completa das costas pelo modo Kneading. Pressione novamente para parar a função Kneading.

Esta função pode ser associada a Tapping/Clapping/Shiatsu, criando-se múltiplas funções de massagem, como Kneading + Tapping, Kneading + Clapping, Kneading + Shiatsu.

### **32. Intensidade**

Botão de Ajuste para a Velocidade do Kneading

Uma vez ativada a função Kneading, toda vez que o botão for pressionado, a velocidade poderá ser ajustada no ciclo.

## **Massagem Pontual ou Massagem Localizada nas Costas**

### **33. Ponto**

Massagem Pontual ou Massagem Localizada nas Costas

Este botão permite ao usuário selecionar a massagem de um ponto

---

qualquer nas costas. Pressione este botão uma vez para ativar a massagem pontual enquanto o modo de massagem original continua funcionando na posição original. Pressione novamente para parar a função de massagem pontual e retomar a função de massagem completa nas costas.

### **34. Parcial**

Massagem Parcial nas Costas

Este botão permite ao usuário selecionar Massagem Parcial para qualquer parte das costas. A posição para a Massagem Parcial pode ser ajustada para um método simplificado de Massagem Localizada. Pressione este botão uma vez para continuar o modo de massagem original, ao mesmo tempo ativando a Massagem Parcial, que adota a posição original como centro para realizar uma Massagem Parcial com largura de aproximadamente 8 cm. Pressione novamente para parar a função de Massagem Parcial e retomar a função de massagem completa nas costas.

### **35/36. Ascendente/Descendente**

Botões de Ajuste de Posição para Massagem Pontual ou Parcial

Uma vez ativada a função de massagem pontual ou parcial, esses botões moverão os rolos de massagem.

Pressione e segure o botão ascendente ou descendente para mover os rolos de massagem para cima ou para baixo.

Solte o botão Ascendente ou Descendente quando encontrar a posição desejada.

## **Ajuste da Vibração nas Pernas e no Assento**

### **37. Vibração**

Botão de Controle Liga/Desliga da Função Vibração no Assento

Pressione o botão de Vibração uma vez para ativar a Vibração. Pressione este botão novamente para parar a função de Vibração.

## **Ajuste da Massagem com Ar**

### **38. Pescoço**

Botão de Controle Liga/Desliga da Compressão do Ar para o Pescoço – 5 níveis de intensidade. Pressione este botão uma vez para ativar a função

---

compressão do ar no pescoço. Pressione o botão novamente para parar a função de compressão do ar no pescoço.

### **39. Ombros**

Botão de Controle Liga/Desliga da Compressão do Ar nos Ombros – 5 níveis de intensidade. Pressione este botão uma vez para ativar a função de compressão do ar nos ombros. Pressione o botão novamente para parar a função de compressão do ar nos ombros.

### **40. Encosto e Assento**

Botão de Controle Liga/Desliga da Compressão do Ar no Encosto e no Assento – 5 níveis de intensidade. Pressione este botão uma vez para ativar a função de compressão do ar no encosto e no assento. Pressione o botão novamente para parar a função de compressão do ar no encosto e no assento.

### **41. Braços**

Botão de Controle Liga/Desliga da Compressão do Ar nos Braços – 5 níveis de intensidade. Pressione este botão uma vez para ativar a função de compressão do ar nos braços. Pressione o botão novamente para parar a função de compressão do ar nos braços.

### **42. Panturrilhas**

Botão de Controle Liga/Desliga da Compressão do Ar das Panturrilhas – 5 níveis de intensidade. Pressione este botão uma vez para ativar a função de compressão do ar nas panturrilhas. Pressione o botão novamente para parar a função de compressão do ar nas panturrilhas.

### **43. Intensidade**

Botão de Controle de Ajuste da Intensidade da Compressão do Ar – 5 níveis de intensidade. Pressione este botão para ajustar a intensidade da função de compressão do ar enquanto ativada.

### **Encerrar Operação**

Pressione o botão "ON/OFF" após o uso para parar a poltrona. Os Rolos de Massagem voltarão para sua posição original; em seguida, mude o botão da fonte de energia embaixo da poltrona para "O" e desconecte o aparelho da tomada.

## Resolução de Problemas e Manutenção do Produto

Esta poltrona massageadora é controlada por um microcomputador e é suscetível a sobretensões de +10 a -15%.

Podem ocorrer as seguintes situações em caso de sobretensão:

Situação	Solução
A poltrona de massagem está conectada à fonte de energia, mas não está funcionando	<ol style="list-style-type: none"><li>1. Verifique se o plugue está bem conectado e se está funcionando.</li><li>2. Confirme se a poltrona massageadora está na posição "I"</li></ol>
O controle remoto funciona, mas a poltrona não	A poltrona de massagem pode ter sofrido aquecimento excessivo em virtude de uso prolongado. Desligue a força e deixe a poltrona esfriar por 30 a 50 minutos.
O controle remoto e a poltrona não estão funcionando.	<ol style="list-style-type: none"><li>1. Confirme se a poltrona está ligada a uma tomada que está funcionando.</li><li>2. Desligue o aparelho (OFF) e depois ligue novamente (ON).</li></ol>

- \* Não use água nem detergente para limpar a poltrona massageadora.
- \* Não empilhe, golpee, corte nem aplique força sobre a superfície da poltrona massageadora.
- \* Aperte os botões com cuidado durante a operação, evitando apertá-los com objetos duros.
- \* Retire da tomada após cada uso.
- \* Não use a poltrona massageadora por mais de 30 minutos de cada vez.
- \* **NÃO** coloque nenhuma parte do corpo entre as aberturas do apoio para as pernas quando o recurso de extensão automática para as pernas estiver em funcionamento, conforme demonstrado na FIG 1, para evitar que você se machuque. Mas se acontecer de você prender qualquer parte do seu corpo entre as aberturas do apoio para as pernas, desligue o botão ON/OFF para parar e tire a parte do corpo desse local rapidamente, conforme demonstrado na FIG 2.
- \* Se você precisar levantar da poltrona para impedir acidente, lesão ou dano a terceiros ou se quiser tirar seus pés e panturrilhas quando o recurso de extensão automática das pernas estiver em funcionamento, pressione o botão ON/OFF para parar, conforme mostrado na FIG 2. O apoio dos pés irá desinflar gradativamente em alguns segundos. Tire rapidamente seus pés e panturrilhas e levante.

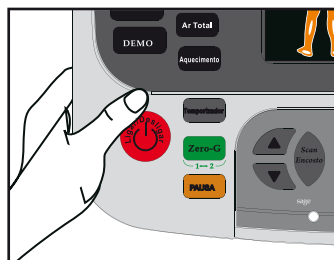
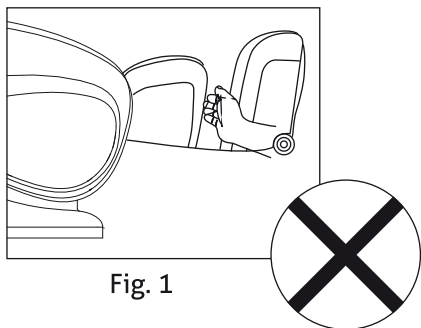



## CARTÃO DE GARANTIA

<b>PRODUTO</b>		LOJA EM QUE EFETUOU A COMPRA
<b>MODELO</b>		
<b>CLIENTE</b>		
<b>ENDEREÇO</b>		
<b>TELEFONE</b>		
<b>DATA DA COMPRA</b>		
		<b>GARANTIA</b> 1 ANO A PARTIR DA DATA DE COMPRA

Se o mau funcionamento ocorrer dentro do período de garantia (1 ano) e sob as condições abaixo, este produto será reparado sem custo:

1. Há partes quebradas ou defeitos na compra desta máquina.
2. Avaria que ocorra quando estiver sendo usado conforme a orientação das instruções de operação (mas o fabricante não é responsável por danos que resultem de mau uso, operação sem a orientação das instruções ou desastres naturais).
3. Substituição de peças que não sofrem desgaste natural.



## **Guarde estas Instruções**

Assistência Técnica

(11) 3224-8498

[contato@massageexpress.com.br](mailto:contato@massageexpress.com.br)

[www.massageexpress.com.br](http://www.massageexpress.com.br)